

OBTURADORES DE DISCO AUTOCENTRADO®

Regulación de nivel aguas abajo en la salida de la tubería bajo presión

El Obturador de Disco Autocentrado® se instala en la salida de una tubería de baja presión; el obturador controla el nivel de agua dentro del estanque, donde está instalado, independientemente de la variación del caudal. Su función es doble:

- Ajustar el caudal retirado de la tubería aguas arriba con el caudal consumido aguas abajo.
- Disipar localmente la energía en la mejor forma posible.

Principio

Lado aguas arriba, la tubería está conectada a un orificio (tobera) vertical, encima del cual es colocado un disco plano solidario de un vástago de maniobra.

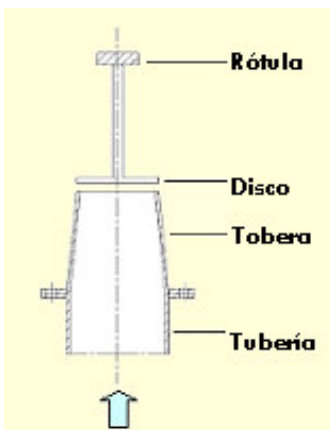

Obturadores de Disco Autocentrado® es marca registrada.



Expuesto al chorro de agua, el disco se autocentra, aún en ausencia de cualquier guía lateral. El disco es accionado por una palanca solidaria de un flotador cilíndrico de eje vertical que se traslada al interior de un cajón que comunica con el estanque de restitución.

Las ventajas:

- Ausencia de roces,
- Ausencia de cavitación,
- Estanqueidad total,
- Regulación progresiva y de gran sensibilidad,
- Resistente al desgaste,
- Ausencia de golpe de ariete,
- Utilización bajo cargas elevadas y para cualquier caudal,
- Amplia gama de tipos y dimensiones.

Las aplicaciones:

- Alimentación de estanques de agua,

tomas de agua de la presa,

- Regulación del caudal en la entrada de las plantas de tratamiento de agua,
- Disipación de energía en tuberías de aducción controlados aguas abajo.

Existen dos tipos de obturadores de disco:

Obturador de disco con tapa deflectora® - OBCA:

Orificio y disco están localizados encima del nivel de agua a controlar. El orificio es una tobera con aristas afiladas y el disco es plano.

Obturador de disco submergido® - OBNO:

Orificio y disco están localizados debajo del nivel de agua a controlar. El orificio es una tobera de perfil especial y el disco es cónico.

Principio de instalación:

Obturador de disco con tapa deflectora®- OBCA:

El obturador de disco con tapa deflectora® es suministrado en un monobloque, lo que facilita su instalación en obra.

Un prensa estopa de goma, fijada en el disco, ofrece una estanqueidad perfecta.

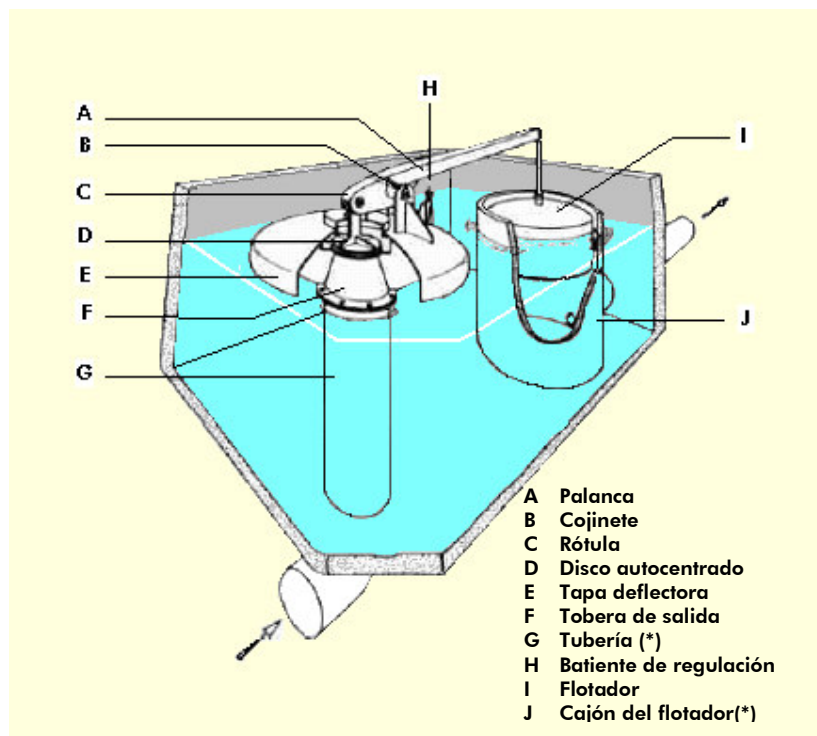

Obturador de disco submergido®- OBNO:

Los cojinetes del obturador submergido están fijados sobre una viga horizontal de concreto dimensionada para absorber los empujes combinados del disco y del flotador.

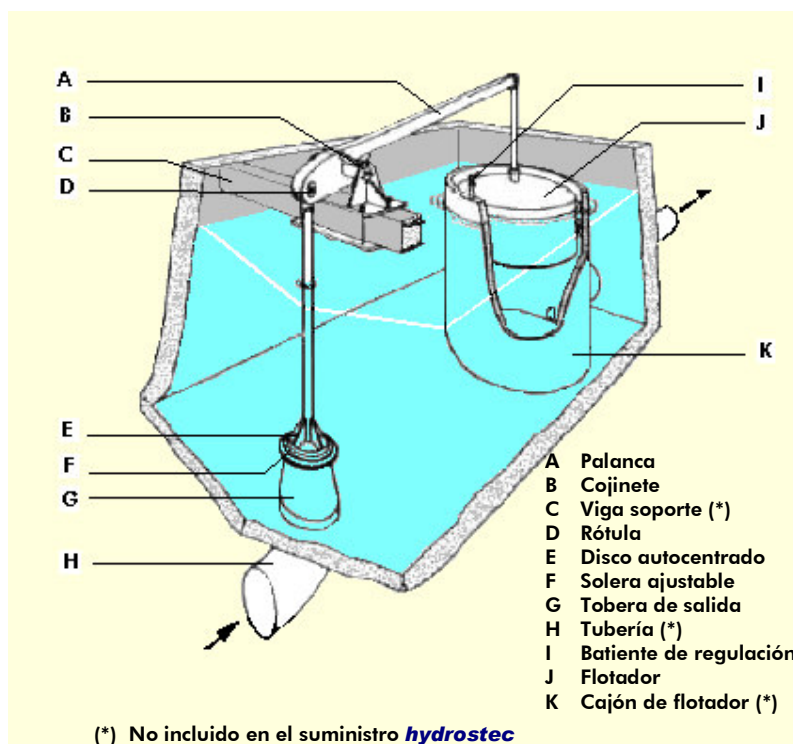

Principio de operación

Por intermedio de la palanca, el flotador actúa sobre el disco autocentrado que regula la sección de paso de agua. Cuando el nivel de agua en el reservorio aumenta, el flotador sube y provoca el cierre del obturador. El cajón del flotador se comunica con el reservorio por un orificio equipado con una válvula de regulación, asegurando un efecto de amortiguación ajustable.

Características del material normalizado

Obturador con tapa deflectora®:

Ø de la tobera en mm = 32 – 50 – 80 – 125 – 160 – 200 – 250 – 315 – 400 – 500 – 630.

Presión estática máxima:

- 250 mca para Ø 32 a 160,
- 160 mca para Ø 200 y 250,
- 100 mca para Ø 315 y 500.

Obturador Submergido®:

Ø de la tobera en mm = 125 – 160 – 200 – 250 – 315 – 400 – 500 – 630 – 800 – 1000.

Presión estática máxima: 60 mca

Equipos de mayor diámetro y presiones encima de los límites indicados, pueden ser proporcionados por simple consulta.

Selección del equipo

Para dimensionar un obturador de disco deben ser conocidos:

- Q_{max} : El caudal máximo a ser controlado.
- H_r : La carga residual o la carga líquida mínima disponible para el paso del caudal máximo (con $H_r \leq 2$ mca)
- H_s : La carga estática máxima a caudal cero.

La carga hidrostática real debe ser menor o igual a la carga hidrostática normalizada del equipo, indicada en las tablas de características y dimensiones. El diámetro del obturador debe ser suficiente para permitir la evacuación del caudal Q_{max} bajo la carga residual de H_r ; la pérdida de carga propia J debe ser inferior o igual a H_r .

El gráfico siguiente presenta una manera fácil para dimensionar el equipo.

Para calcular el volumen del estanque de restitución, normalmente se admiten los siguientes valores de potencia disipada por m^3 :

- 7,5 kW para Obturador con tapa deflectora®.
- 2,2 kW para Obturador submergido®.

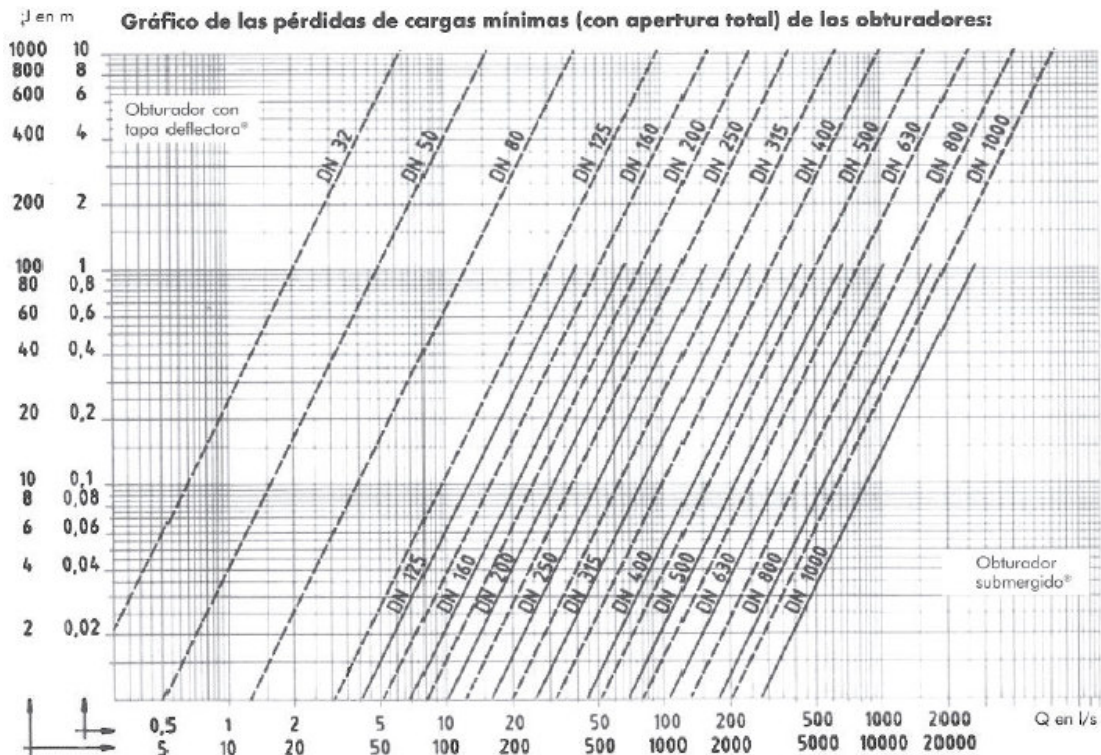

Obturador con tapa deflectora[®] : Características dimensionales

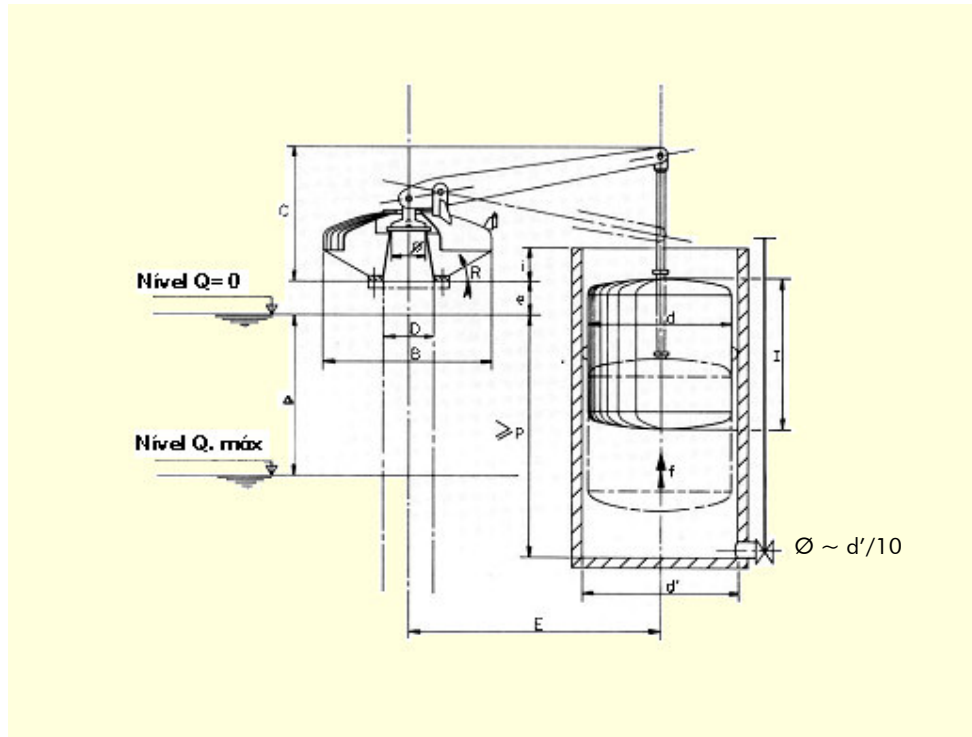

Ø mm	PN bar	Hs m	B mm	C ** mm	D* mm	E mm	e mm	i mm	p mm	f daN	d mm	l mm	d' mm	Δmax mm	R daN.m	Peso kg
32	25	32	250	250	50	450	80	35	420	6,3	275	220	300	180	4	20
	40	250	270	50	600	80	35	470	6,3	275	220	300	240	5	20	
	50	250	240	50	420	100	35	460	8	275	250	300	200	5	20	
	60	250	270	50	520	100	35	470	8	275	250	300	230	6	20	
	80	250	250	50	460	125	35	480	10	275	300	300	240	6	20	
	100	250	230	50	400	125	35	550	12,5	300	360	350	230	7	20	
	125	250	250	50	500	160	35	580	12,5	300	360	350	270	8	25	
	160	250	240	50	460	160	35	510	16	350	310	400	260	10	25	
	200	250	240	50	440	200	35	560	20	350	370	400	290	12	25	
250	250	260	50	540	200	35	600	20	350	370	400	300	14	25		

Ø mm	PN bar	Hs m	B mm	C ** mm	D* mm	E mm	e mm	i mm	p mm	f daN	d mm	l mm	d' mm	Δmax mm	R daN.m	Peso kg
50	10	25	300	300	80	660	80	50	570	10	275	300	300	280	9	30
	32	300	280	80	550	80	50	600	12,5	300	360	350	270	9	30	
	40	300	260	80	480	80	50	500	16	350	310	400	250	10	30	
	50	300	290	80	610	100	50	560	16	350	310	400	290	13	35	
	60	300	280	80	540	100	50	600	20	350	370	400	310	15	35	
	80	300	280	80	540	125	50	560	25	400	330	450	300	18	35	
	100	300	270	80	510	125	50	580	31,5	400	390	450	340	21	40	
	25	125	300	300	80	630	160	50	630	31,5	400	390	450	380	26	40
	160	300	300	80	600	160	50	600	40	450	370	500	380	31	40	
	200	300	290	80	590	200	50	700	50	450	450	500	420	38	40	
	250	300	280	80	550	200	50	640	63	550	410	600	490	45	55	

∅ mm	PN bar	Hs m	B mm	C ** mm	D* mm	E mm	e mm	i mm	p mm	f daN	d mm	l mm	d' mm	Δmax mm	R daN.m	Peso kg
80	10	25	400	360	125	730	100	80	600	25	400	330	450	360	24	50
	32	400	350	125	700	100	80	660	31,5	400	390	450	390	29	50	
	40	400	350	125	660	100	80	600	40	450	370	500	390	35	50	
	50	400	340	125	640	125	80	700	50	450	450	500	430	41	55	
	60	400	370	125	760	125	80	730	50	450	450	500	470	50	55	
	80	400	360	125	770	160	80	700	63	550	410	600	440	62	70	
	100	400	370	125	750	160	80	800	80	550	500	600	490	96	70	
	16	125	500	430	125	750	200	80	880	100	550	600	600	550	120	85
	160	500	450	125	750	200	80	900	125	650	630	700	530	155	100	
	25	200	550	450	125	930	250	80	900	160	750	600	800	520	190	150
250	550	450	125	880	250	80	1000	200	750	700	800	570	225	150		

∅ mm	PN bar	Hs m	B mm	C ** mm	D* mm	E mm	e mm	i mm	p mm	f daN	d mm	l mm	d' mm	Δmax mm	R daN.m	Peso kg
125	6	25	650	530	200	960	125	125	760	63	550	410	600	490	80	110
	32	650	530	200	950	125	125	860	80	550	500	600	550	100	120	
	40	650	540	200	970	125	125	960	100	550	600	600	610	125	120	
	50	650	540	200	940	160	125	980	125	650	630	700	570	155	130	
	60	650	530	200	900	160	125	950	160	750	600	800	550	190	140	
	10	80	650	630	200	1160	200	125	1030	160	750	600	800	640	250	180
	100	650	630	200	130	200	125	100	200	750	700	800	700	290	180	
	16	125	750	680	200	1140	250	125	1170	250	850	740	900	690	370	240
	160	750	680	200	150	250	125	260	315	850	870	900	790	470	250	
	25	200	900	700	200	1340	315	125	1400	400	900	980	1000	830	690	360
250	900	700	200	340	315	125	400	500	1000	000	100	750	860	380		

∅ mm	PN bar	Hs m	B mm	C ** mm	D* mm	E mm	e mm	i mm	p mm	f daN	d mm	l mm	d' mm	Δmax mm	R daN.m	Peso kg
160	4	16	800	600	250	1060	160	160	900	80	550	500	600	560	110	160
	20	800	600	250	1060	160	160	1000	100	550	600	600	600	620	135	160
	25	800	600	250	1040	160	160	1000	125	650	630	700	590	170	170	
	32	800	630	250	1260	160	160	1100	125	650	630	700	660	210	180	
	40	800	650	250	1270	160	160	1070	160	750	600	800	740	260	190	
	6	50	800	680	250	1240	200	160	1150	200	750	700	800	720	330	210
	60	800	680	250	1280	200	160	1170	250	850	740	900	700	410	240	
	10	80	800	750	250	1220	250	160	1320	315	850	870	900	800	500	280
	100	800	750	250	1500	250	160	1370	315	850	870	900	900	610	290	
	16	125	1000	770	250	1470	315	160	1500	400	900	980	1000	940	750	390
	160	1000	770	250	1500	315	160	1530	500	1000	1000	1100	1100	950	950	400
	25	200	1200	820	250	1550	400	160	1700	630	1000	1190	1100	1070	1250	530
	250	1200	820	250	1520	400	160	1800	800	1100	1290	1200	1110	1590	600	

∅ mm	PN Bar	Hs m	B mm	C ** mm	D* mm	E mm	e mm	i mm	p mm	f daN	d mm	l mm	d' mm	Δmax mm	R daN.m	Peso kg
200	2,5	16	1000	750	300	1310	125	200	1100	125	650	630	700	660	210	250
	20	1000	750	300	1260	125	200	1050	160	750	600	800	640	250	260	
	25	1000	800	300	1530	125	200	1150	160	750	600	800	750	320	260	
	4	32	1000	900	300	1520	160	200	1250	200	750	700	800	810	390	300
	40	1000	900	300	1550	160	200	1300	250	850	740	900	810	500	330	
	6	50	1000	900	300	1530	200	200	1450	315	850	870	900	890	620	360
	60	1000	900	300	1450	200	200	1500	400	900	980	1000	950	780	380	
	10	80	1000	950	300	1500	250	200	1550	500	1000	1000	1100	950	955	430
	100	1000	950	300	1500	250	200	1700	630	1000	1190	1100	1080	1210	450	
	16	125	1200	1000	300	1820	315	200	1850	630	1000	1190	1100	1190	1460	580
	160	1200	1000	300	1830	315	200	1950	800	1100	1290	1200	1220	1900	650	

Ø mm	PN bar	Hs m	B mm	C ** mm	D* mm	E mm	e mm	i mm	p mm	f daN	d mm	l mm	d' mm	Δmax mm	R daN.m	Peso kg
250	1,6	16	1300	1020	400	1700	160	250	1200	160	750	600	800	820	350	420
	2,5	20	1300	1020	400	1700	160	250	1300	200	750	700	800	900	440	460
		25	1300	1020	400	1700	160	250	1300	250	850	740	900	890	550	490
	4	32	1300	1050	400	1700	200	250	1450	315	850	870	900	990	690	540
		40	1300	1050	400	1700	200	250	1600	400	900	980	1000	1050	870	550
	6	50	1300	1070	400	1700	250	250	1600	500	1000	1000	1100	1050	1090	600
		60	1300	1070	400	1700	250	250	1750	630	1000	1190	1100	1160	1370	620
	10	80	1300	1080	400	1700	315	250	1850	800	1100	1290	1200	1230	1770	730
		100	1300	1080	400	1700	315	250	1900	1000	1200	1330	1300	1270	2180	770
	16	125	1500	1200	400	2130	400	250	2050	1000	1200	1330	1300	1390	2720	1000
	160	1500	1220	400	2210	400	250	2050	1250	1400	1290	1500	1340	3540	1110	

Ø mm	PN bar	Hs m	B mm	C ** mm	D* mm	E mm	e mm	i mm	p mm	f daN	d mm	l mm	d' mm	Δmax mm	R daN.m	Peso kg
315	1	10	1600	1270	500	2170	160	315	1300	160	750	600	800	960	450	630
	1,6	12,5	1600	1270	500	2140	160	315	1400	200	750	700	800	1030	550	680
		16	1600	1280	500	2220	160	315	1500	250	850	740	900	1040	710	720
	2,5	20	1600	1280	500	2190	160	315	1650	315	850	870	900	1130	880	760
		25	1600	1280	500	2170	160	315	1700	400	900	980	1000	1180	1110	780
	4	32	1600	1300	500	2170	200	315	1700	500	1000	1000	1100	1200	1380	830
		40	1600	1300	500	2190	200	315	1900	630	1000	1190	1100	1330	1760	850
	6	50	1600	1300	500	2170	250	315	2000	800	1100	1290	1200	1350	2260	970
		60	1600	1300	500	2170	250	315	2050	1000	1200	1330	1300	1360	2770	1010
	10	80	1600	1350	500	2220	315	315	2050	1250	1400	1290	1500	1340	3550	1180
	100	1600	1320	500	2170	315	315	2300	1600	1400	1570	1500	1510	4440	1250	

Ø mm	PN bar	Hs m	B mm	C ** mm	D* mm	E mm	e mm	i mm	p mm	f daN	d mm	l mm	d' mm	Δmax mm	R daN.m	Peso kg
400	1	10	2000	1450	600	2350	200	400	1650	315	850	870	900	1140	950	990
	1,6	12,5	2000	1450	600	2300	200	400	1700	400	900	980	1000	1190	1180	1040
		16	2000	1450	600	2375	200	400	1800	500	1000	1000	1100	1220	1510	1060
	2,5	20	2000	1450	600	2350	200	400	1950	630	1000	1190	1100	1340	1890	1130
		25	2000	1450	600	2300	200	400	2000	800	1100	1290	1200	1350	2350	1200
	4	32	2000	1450	600	2300	250	400	2100	1000	1200	1330	1300	1420	2930	1290
		40	2000	1550	600	2800	250	400	2250	1000	1200	1330	1300	1590	3570	1310
	6	50	2000	1550	600	2825	315	400	2250	1250	1400	1290	1500	1530	4530	1490
		60	2000	1550	600	2800	315	400	2500	1600	1400	1570	1500	1520	5700	1570
	8	80	2000	1600	600	2850	400	400	2450	2000	1600	1500	1700	1680	7260	1700
10	100	2000	1600	600	2850	400	400	2850	2500	1600	1790	1700	1910	9100	1940	

Ø mm	PN bar	Hs m	B mm	C ** mm	D* mm	E mm	e mm	i mm	p mm	f daN	d mm	l mm	d' mm	Δmax mm	R daN.m	Peso kg
500	1	10	2500	2000	800	2875	200	500	2150	500	1000	1000	1100	1410	1830	1920
	1,6	12,5	2500	2000	800	2875	200	500	2300	630	1000	1190	1100	1490	2310	1990
		16	2500	2000	800	2875	200	500	2400	800	1100	1290	1200	1530	3000	2070
	2,5	20	2500	2000	800	2875	200	500	2450	1000	1200	1330	1300	1570	3660	2170
		25	2500	2000	800	2875	200	500	2450	1250	1400	1290	1500	1510	4600	2270
	4	32	2500	2000	800	2850	250	500	2700	1600	1400	1570	1500	1660	5820	2420
		40	2500	2150	800	3475	250	500	3000	1600	1400	1570	1500	2060	7100	2450
	5	50	2500	2200	800	3475	315	500	2950	2000	1600	1500	1700	1960	8870	2610
	6	60	2500	2200	800	3475	315	500	3200	2500	1600	1790	1700	2150	11100	2850
	8	80	2500	2250	800	3500	400	500	3250	3150	1800	1780	1900	2080	14100	3120
10	100	2500	2250	800	3450	400	500	3550	4000	1800	2150	1900	2350	17600	3500	

(*)

Dimensiones recomendadas: pueden ser alteradas de acuerdo con el conducto aguas arriba.

(**)

Dimensiones correspondientes únicamente para el D recomendado.

Brida de conexión PN 10 para presiones nominales hasta 10 bar; PN 16 y 25 para presiones de 16 y 25 bar (de acuerdo con la norma ISO2531).

Obturator submergido® : Características dimensionales

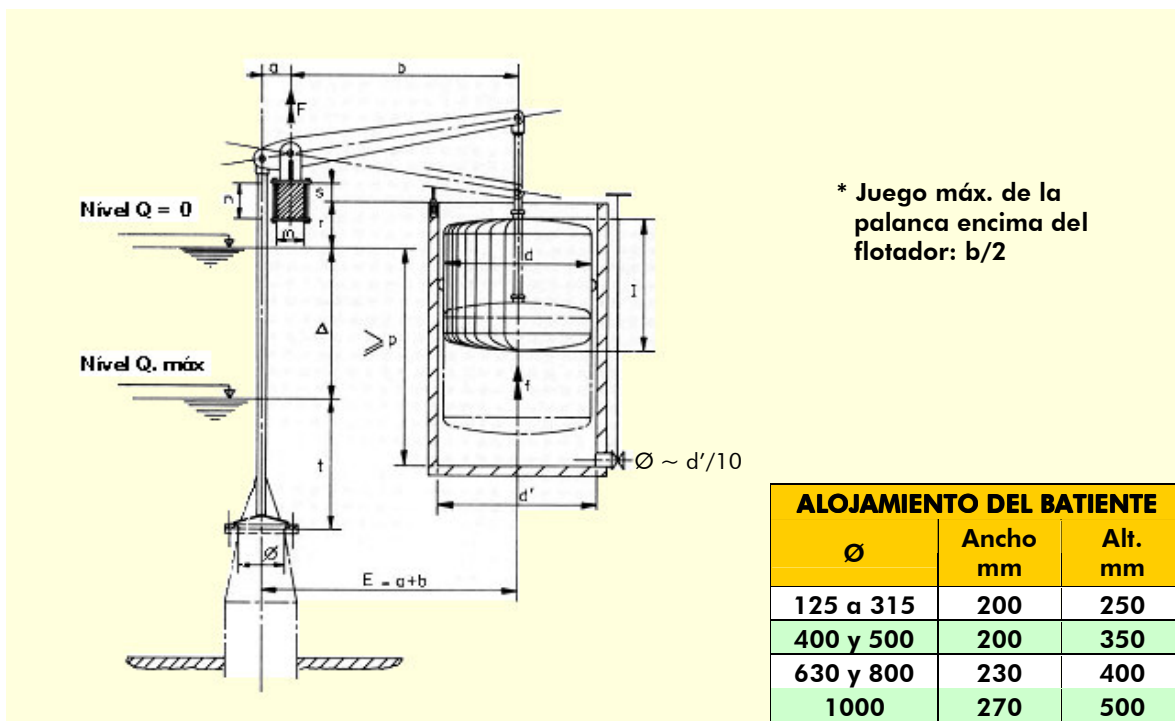

Ø mm	PN bar	Hs m	a mm	b mm	E mm	r mm	s mm	m mm	n mm	p mm	f daN	d mm	l mm	d' mm	F ff	Δmax mm	t mm	Peso kg
125	2,5	10	80	735	815	200	50	100	(1)	700	31,5	400	390	450	0,32	400	(2)	65
	12,5	80	725	805	200	50	100	650		40	450	370	500	0,4	400	70		
	16	80	715	795	200	50	100	700		50	450	450	500	0,5	450	70		
	20	80	890	970	200	50	100	750		50	450	450	500	0,63	500	70		
	25	80	855	935	200	50	100	700		63	550	410	600	0,8	460	85		
	4	31,5	80	830	910	200	50	100		800	80	550	500	600	1	510		95
	40	80	830	910	200	50	100	900		100	550	600	600	1,2	560	100		
	6	50	125	1010	1135	200	50	120		900	160	750	600	800	1,6	480		150
	60	125	960	1085	200	50	120	1050		200	750	700	800	2	540	180		

Ø mm	PN bar	Hs m	a mm	b mm	E mm	r mm	s mm	m mm	n mm	p mm	f daN	d mm	l mm	d' mm	F ff	Δmax mm	t mm	Peso kg
160	1,6	10	100	875	975	200	60	100	(1)	750	50	450	450	500	0,5	510	(2)	85
	12,5	100	865	965	200	60	100	700		63	550	410	600	0,63	460	100		
	16	100	850	950	200	60	100	800		80	550	500	600	0,8	520	110		
	2,5	20	100	850	950	200	60	100		900	100	550	600	600	1	580		120
	25	100	1050	1150	200	60	100	950		100	550	600	600	1,2	650	120		
	4	31,5	125	1015	1140	200	60	120		1000	160	750	600	800	1,6	550		160
	40	125	1015	1140	200	60	120	1050		200	750	700	800	2	620	160		
	6	50	140	1120	1260	200	60	140		1150	250	850	740	900	2,5	620		240
	60	140	1120	1260	200	60	140	1250		315	850	870	900	3,2	690	250		

∅ mm	PN bar	Hs m	a mm	b mm	E mm	r mm	s mm	m mm	n mm	p mm	f daN	d mm	l mm	d' mm	F ff	Δmax mm	t mm	Peso kg
200	1	10	125	1000	1125	200	80	100	(1)	850	80	550	500	600	0,8	580	(2)	110
	1,6	12,5	125	1000	1125	200	80	100		950	100	550	600	600	1	650		120
	16	125	1000	1125	200	80	100	1000		125	650	630	700	1,2	620	130		
	2,5	20	125	1250	1375	200	80	120		1050	125	650	630	700	1,6	700		150
	25	125	1225	1350	200	80	120	1000		160	750	600	800	2	680	160		
	4	31,5	140	1100	1240	250	80	140		1150	250	850	740	900	2,5	670		230
	40	140	1130	1270	250	80	140	1350		315	850	870	900	3,2	770	250		
	6	50	180	1370	1550	250	80	140		1400	400	900	980	1000	4	830		320
	60	180	1410	1590	250	80	140	1450		500	1000	1000	1100	5	810	340		

∅ mm	PN bar	Hs m	a mm	b mm	E mm	r mm	s mm	m mm	n mm	p mm	f daN	d mm	l mm	d' mm	F ff	Δmax mm	t mm	Peso kg
250	1	10	160	1375	1535	200	100	100	(1)	1100	125	650	630	700	1,2	700	(2)	150
	1,6	12,5	160	1325	1485	200	100	120		1050	160	750	600	800	1,6	660		180
	16	160	1350	1510	200	100	120	1150		200	750	700	800	2	740	190		
	2,5	20	160	1350	1510	250	100	140		1200	250	850	740	900	2,5	750		260
	25	160	1290	1450	250	100	140	1300		315	850	870	900	3,2	830	280		
	4	31,5	180	1460	1640	250	100	140		1550	400	900	980	1000	4	890		340
	40	180	1460	1640	250	100	140	1550		500	1000	1000	1100	5	900	360		
	6	50	200	1610	1810	320	100	160		1750	630	1000	1190	1100	6,3	1030		450
	60	200	1570	1770	320	100	160	1850		800	1100	1290	1200	8	1050	520		

∅ mm	PN bar	Hs m	a mm	b mm	E mm	r mm	s mm	m mm	n mm	p mm	f daN	d mm	l mm	d' mm	F ff	Δmax mm	t mm	Peso Kg
315	1	10	200	1775	1975	250	125	120	(1)	1300	200	750	700	800	2	880	(2)	250
	1,6	12,5	200	1700	1900	250	125	140		1300	250	850	740	900	2,5	860		330
	16	200	1700	1900	250	125	140	1450		315	850	870	900	3,2	960	350		
	2,5	20	200	1675	1875	320	125	140		1500	400	900	980	1000	4	1000		410
	25	200	1650	1850	320	125	140	1600		500	1000	1000	1100	5	1000	420		
	4	31,5	200	1650	1850	320	125	160		1750	630	1000	1190	1100	6,3	1130		510
	40	200	1600	1800	320	125	160	1850		800	1100	1290	1200	8	1170	590		
	6	50	220	1790	2010	320	125	180		2050	1000	1200	1330	1300	10	1200		710
	60	220	1790	2010	320	125	180	2050		1250	1400	1290	1500	12,5	1110	810		

∅ mm	PN bar	Hs m	a mm	b mm	E mm	r mm	s mm	m mm	n mm	p mm	f daN	d mm	l mm	d' mm	F ff	Δmax mm	t mm	Peso Kg
400	1	10	250	2225	2475	320	160	140	(1)	1650	315	850	870	900	3,2	1100	(2)	380
	1,6	12,5	250	2100	2350	320	160	140		1650	400	900	980	1000	4	1150		460
	16	250	2100	2350	320	160	140	1750		500	1000	1000	1100	5	1160	480		
	2,5	20	250	2025	2275	320	160	160		1850	630	1000	1190	1100	6,3	1280		580
	25	250	2000	2250	320	160	160	1850		800	1100	1290	1200	8	1310	650		
	4	31,5	250	2000	2250	400	160	180		2000	1000	1200	1330	1300	10	1380		800
	40	250	2000	2250	400	160	180	1950		1250	1400	1290	1500	12,5	1300	900		
	5	50	250	2500	2750	400	160	200		2100	1250	1400	1290	1500	16	1460		1000
	6	60	280	2240	2520	400	160	220		2350	2000	1600	1500	1700	20	1400		1160

∅ mm	PN bar	Hs m	a mm	b mm	E mm	r mm	s mm	m mm	n mm	p mm	f daN	d mm	l mm	d' mm	F ff	Δmax mm	t mm	Peso Kg
500	1	10	315	2575	2890	320	200	140	(1)	1900	500	1000	1000	1100	5	1320	(2)	540
	1,6	12,5	315	2550	2865	320	200	160		2100	630	1000	1190	1100	6,3	1430		640
	16	315	2570	2885	320	200	160	2200		800	1100	1290	1200	8	1470	710		
	2,5	20	315	2550	2865	320	200	180		2200	1000	1200	1330	1300	10	1500		870
	25	315	2525	2840	320	200	180	2200		1250	1400	1290	1500	12,5	1440	970		
	3,15	31,5	315	2510	2825	400	200	200		2400	1600	1400	1570	1500	16	1600		1170
	4	40	315	2525	2840	400	200	220		2350	2000	1600	1500	1700	20	1580		1380
	5	50	315	2475	2790	400	200	240		2700	2500	1600	1790	1700	25	1780		1660
	6	60	355	2820	3175	400	200	260		2900	3150	1800	1780	1900	32	1730		2070

∅ mm	PN bar	Hs m	a mm	b mm	E mm	r mm	s mm	m mm	n mm	p mm	f daN	d mm	l mm	d' mm	F tf	Δmax mm	t mm	Peso kg
630	1	10	400	3100	3500	400	250	160	(1)	2300	800	1100	1290	1200	8	1800	(2)	950
	1,6	12,5	400	3050	3450	400	250	180		2400	1000	1200	1330	1300	10	1740		1060
		16	400	3150	3550	400	250	180		2400	1250	1400	1290	1500	12,5	1650		1160
	2	20	400	3050	3450	400	250	200		2600	1600	1400	1570	1500	16	1810		1390
	2,5	25	400	3050	3450	400	250	220		2550	2000	1600	1500	1700	20	1780		1640
	3,15	31,5	400	3080	3480	400	250	240		2900	2500	1600	1790	1700	25	1990		1960
	4	40	400	3100	3500	400	250	260		2900	3150	1800	1780	1900	32	1990		2330
	5	50	400	3055	3455	500	250	280		3300	4000	1800	2150	1900	40	2230		2790
6	60	450	3500	3950	500	250	300	3200	5000	2000	2170	2100	50	2210	3510			

∅ mm	PN bar	Hs m	a mm	b mm	E mm	r mm	s mm	m mm	n mm	p mm	f daN	d mm	l mm	d' mm	F tf	Δmax mm	t mm	Peso kg
800	1	10	500	3820	4320	400	320	180	(1)	2600	1250	1400	1290	1500	12,5	1910	(2)	1330
	1,25	12,5	500	3700	4200	400	320	200		2800	1600	1400	1570	1500	16	2020		1540
	1,6	16	500	3750	4250	400	320	220		2850	2000	1600	1500	1700	20	2060		1790
	2	20	500	3800	4300	500	320	240		3100	2500	1600	1790	1700	25	2270		2160
	2,5	25	500	3725	4225	500	320	260		3100	3150	1800	1780	1900	32	2220		2550
	3,15	31,5	500	3700	4200	500	320	280		3400	4000	1800	2150	1900	40	2480		3090
	4	40	500	3775	4275	500	320	300		3500	5000	2000	2170	2100	50	2560		3740
	5	50	500	3750	4250	500	320	320		3900	6300	2000	2650	2100	63	2910		4260
6	60	530	3760	4290	500	320	360	4050	8000	2400	2430	2600	80	2630	5060			

∅ mm	PN bar	Hs m	a mm	b mm	E mm	r mm	s mm	m mm	n mm	p mm	f daN	d mm	l mm	d' mm	F tf	Δmax mm	t mm	Peso kg
1000	1	10	630	4750	5380	500	400	220	(1)	3150	2000	1600	1500	1700	20	2340	(2)	2100
	1,25	12,5	630	4725	5355	500	400	240		3400	2500	1600	1790	1700	25	2550		2490
	1,6	16	630	4700	5330	500	400	260		3400	3150	1800	1780	1900	32	2560		2930
	2	20	630	4675	5305	500	400	280		3800	4000	1800	2150	1900	40	2813		3450
	2,5	25	630	4675	5305	500	400	300		3800	5000	2000	2170	2100	50	2830		4160
	3,15	31,5	630	4650	5280	500	400	320		4200	6300	2000	2650	2100	63	3185		4810
	4	40	630	4650	5280	500	400	360		4050	8000	2400	2430	2600	80	2980		5580
	5	50	630	4650	5280	630	400	400		4550	10000	2400	2930	2600	100	3360		6780
6	60	630	4650	5280	630	400	400	4600	12500	2700	3000	2900	125	3255	8580			

- (1) La dimensión "n" debe ser indicada en el pedido de compra. La viga debe tener la sección "m x n" sobre un largo que no sea inferior a 4xa.
- (2) La dimensión "t" en principio es de la orden de 1/2 de la profundidad de agua con un nivel mínimo (con Q_{max}), y no puede ser inferior en ningún caso a 1,25∅.



Criterios de selección entre Obturador submergido® y con tapa deflectora®

Obturador submergido®:

El coeficiente de caudal del Obturador submergido® es superior al coeficiente de caudal del Obturador con tapa deflectora®; para el mismo caudal, la carga mínima necesaria es casi dos veces menor.

El Obturador submergido® es particularmente indicado para caudales importantes cuando la carga hidrostática disponible es baja.

Otra ventaja del Obturador submergido® es su operación silenciosa, con ausencia de chorros de agua y de formación de neblina.

Obturador con tapa deflectora®:

La deflexión del chorro por la

tapa, al aumentar su repartición circular a un diámetro bien superior al diámetro del orificio de salida, da a este tipo de obturador una excelente capacidad de disipación de energía; comparado al Obturador submergido®, de igual potencia, el Obturador con tapa deflectora® necesita un volumen de disipación tres veces menor. Por este motivo la aplicación del Obturador con tapa deflectora® conviene para cargas elevadas.

Decremento

El decremento del obturador es la variación del nivel, en el estanque de disipación, entre:

- El nivel bajo, correspondiente a la posición baja del flotador; es decir, a máxima apertura del obturador, y por tanto, el caudal máximo bajo la menor carga.

- El nivel alto, correspondiente a la posición alta del flotador; es decir, al cierre completo del obturador y por tanto, el caudal nulo bajo la presión hidrostática máxima.

El decremento varía en función del modelo de obturador, del caudal, de la carga; por ejemplo, para un obturador de \varnothing 200 mm y caudal de 500 l/s bajo una carga de 20 mca, el decremento es de 700 mm.

Disminución del decremento

Cuando el valor real del decremento es considerado como muy alto, se puede, en algunos casos, disminuirlo considerablemente gracias a un montaje con compuerta de regulación ("danaïde"), lo que, a su vez, ocasiona una pequeña pérdida de agua por el caudal de fuga (del orden de 1% a 3% del caudal total).